

## SEPARATION DE PIECE ALTITUDE EN APPLIQUE

### A OUTILS

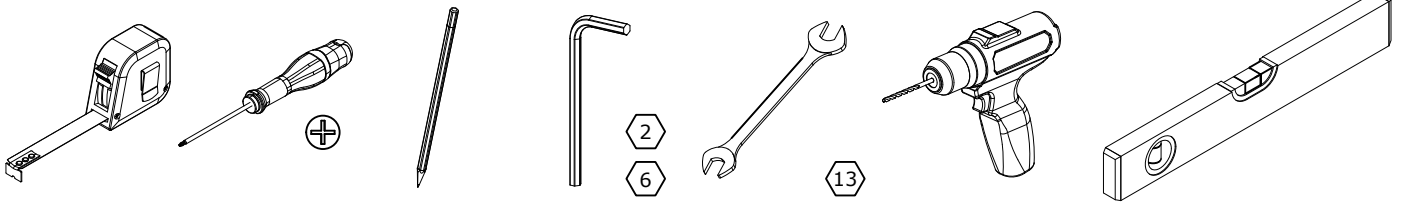

### B CONTENU

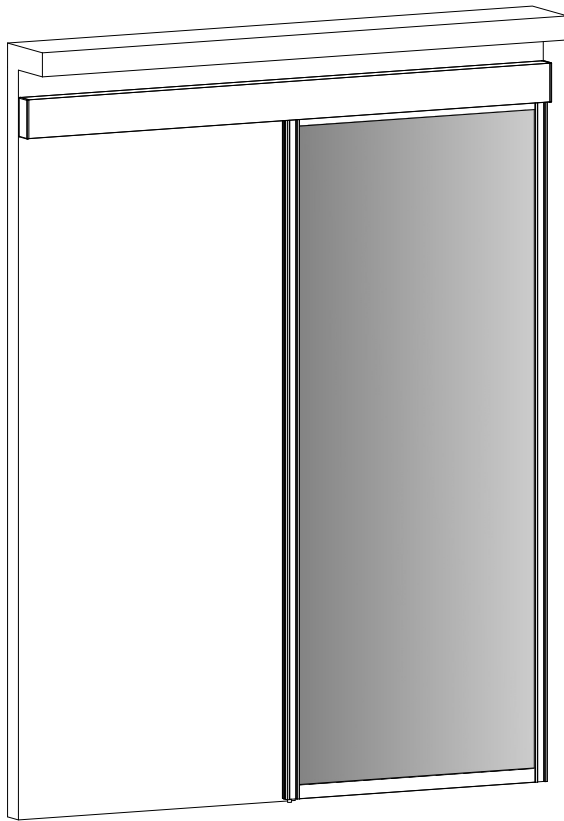

#### QUINCAILLERIES

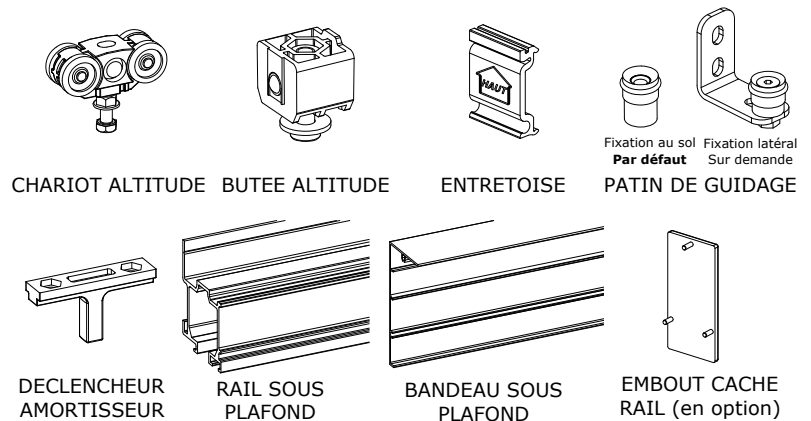

#### Vue en coupe: rail

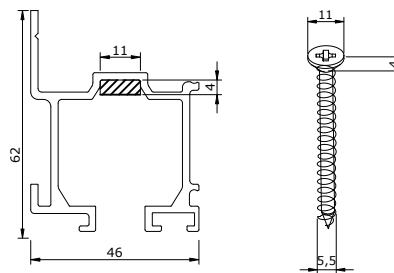

NOTA : Afin de respecter l'encombrement maximal, les têtes de vis doivent avoir un  $\varnothing$  de 11mm max et une hauteur max de 4 mm (hors fraisage).

En règle générale quelque soit la tête de vis, le diamètre de celle-ci ne pourra pas être supérieur à 5,5mm

### C INFORMATIONS COMPLEMENTAIRES

#### A titre indicatif :

- Visserie de fixation non fournie (L'utilisation de chevilles à frapper est déconseillée).
- Si présence de plinthes, bien prendre en compte le décalage dû à l'épaisseur de celles-ci, afin de garantir un bon jeu de fonctionnement.

#### Conseils d'entretiens :

Surface vitrée : A l'aide d'un chiffon propre et de produit nettoyant pour vitre. Après le nettoyage, bien sécher pour ne pas laisser de tracer.

Profil aluminium : A l'aide d'une éponge ou d'un chiffon imbibé d'eau savonneuse. Après le nettoyage, rincer à l'eau claire puis sécher pour ne pas laisser de trace.



N'utilisez pas de chiffon, d'éponge, ou de produits abrasifs. Privilégiez un nettoyant dont le pH est compris entre 6 et 7.

## D IMPLANTATIONS

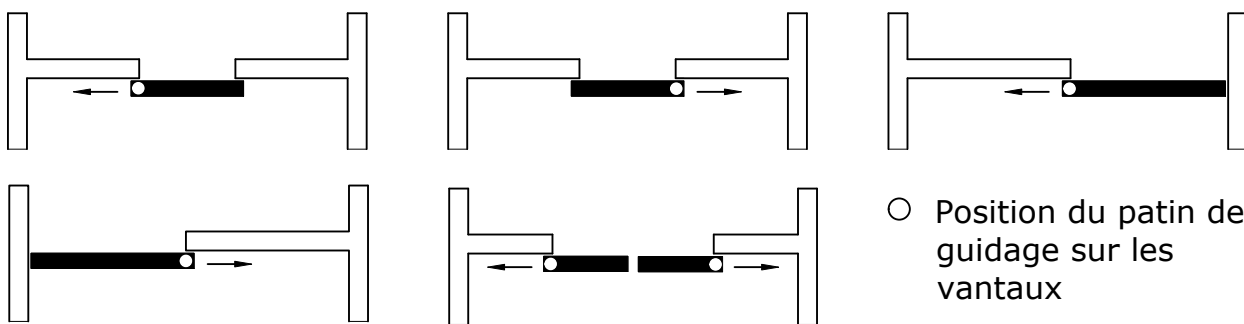

## E MONTAGE

### 1 PRE-PERCER LE RAIL (Ø à adapter en fonction des vis choisies)

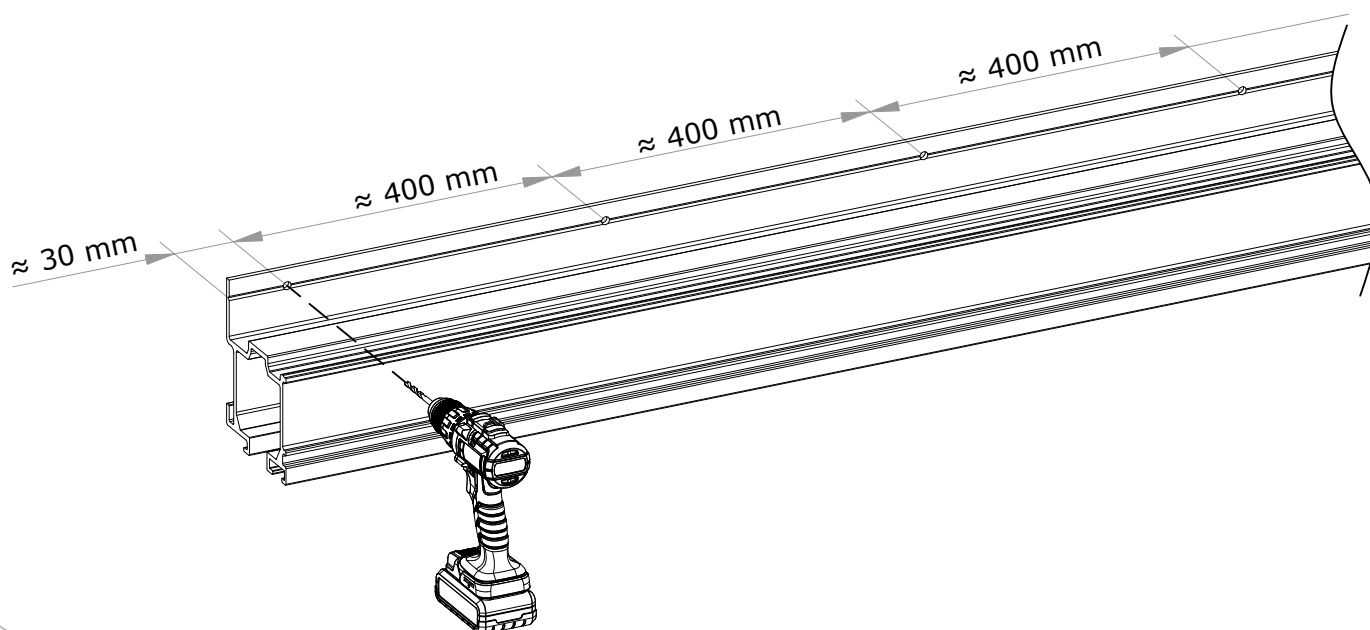

### 2 INSERER LES CHARIOTS, LES BUTEES, ET LES DECLENCHEURS DANS LE RAIL HAUT

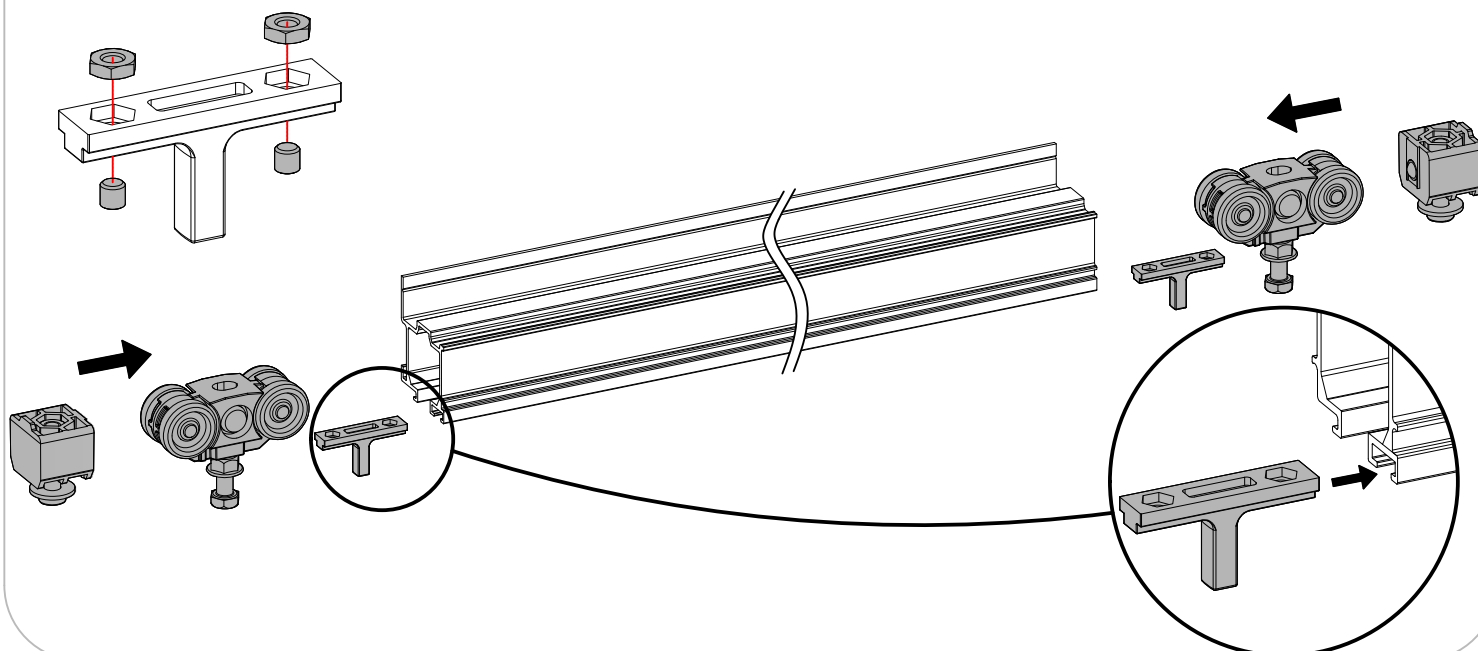

3

### FIXER LE RAIL AU MUR

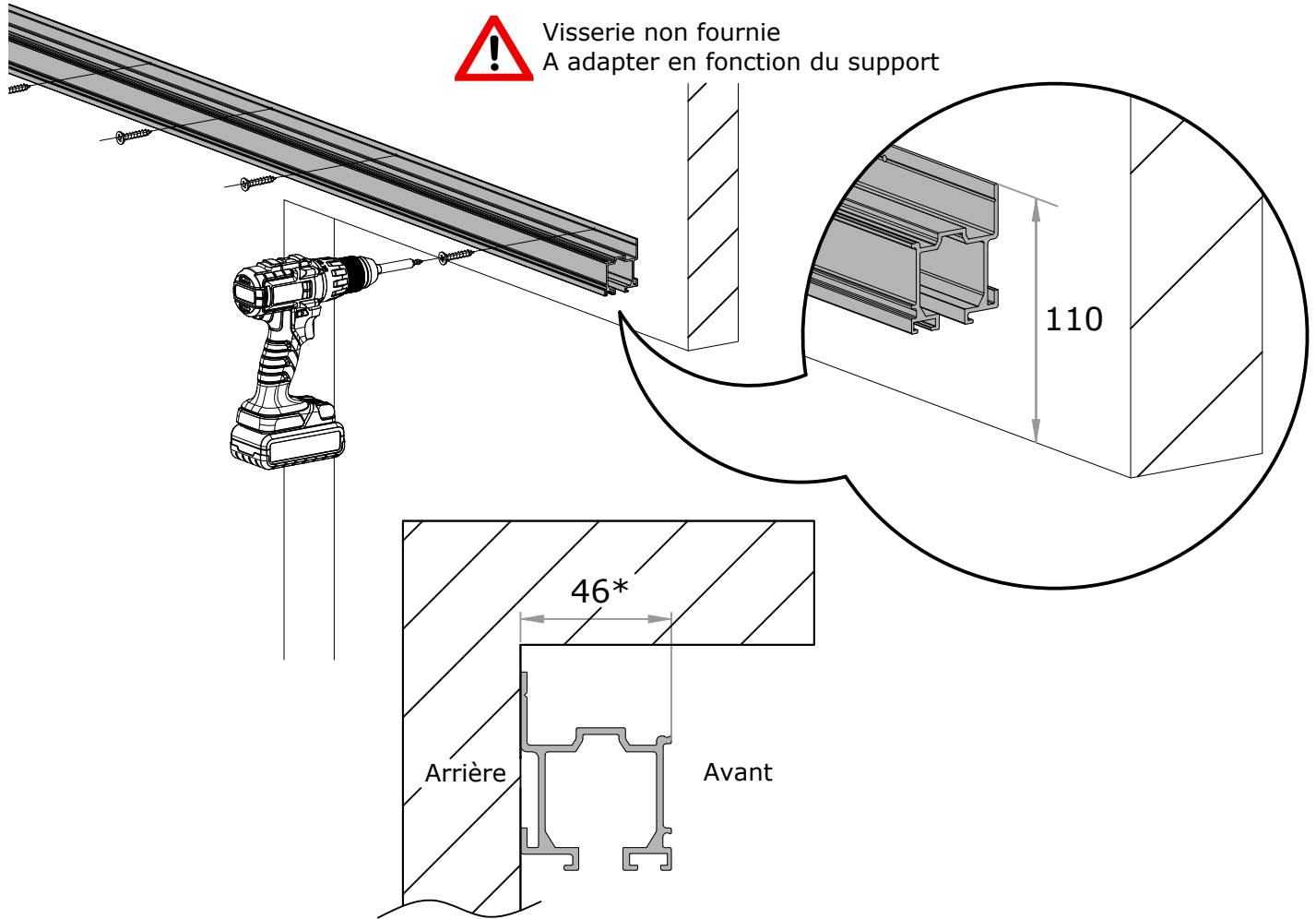

\* Si présence de plinthe, décalez le rail en conséquence à l'aide de cales

4

### FIXER LE PATIN DE GUIDAGE

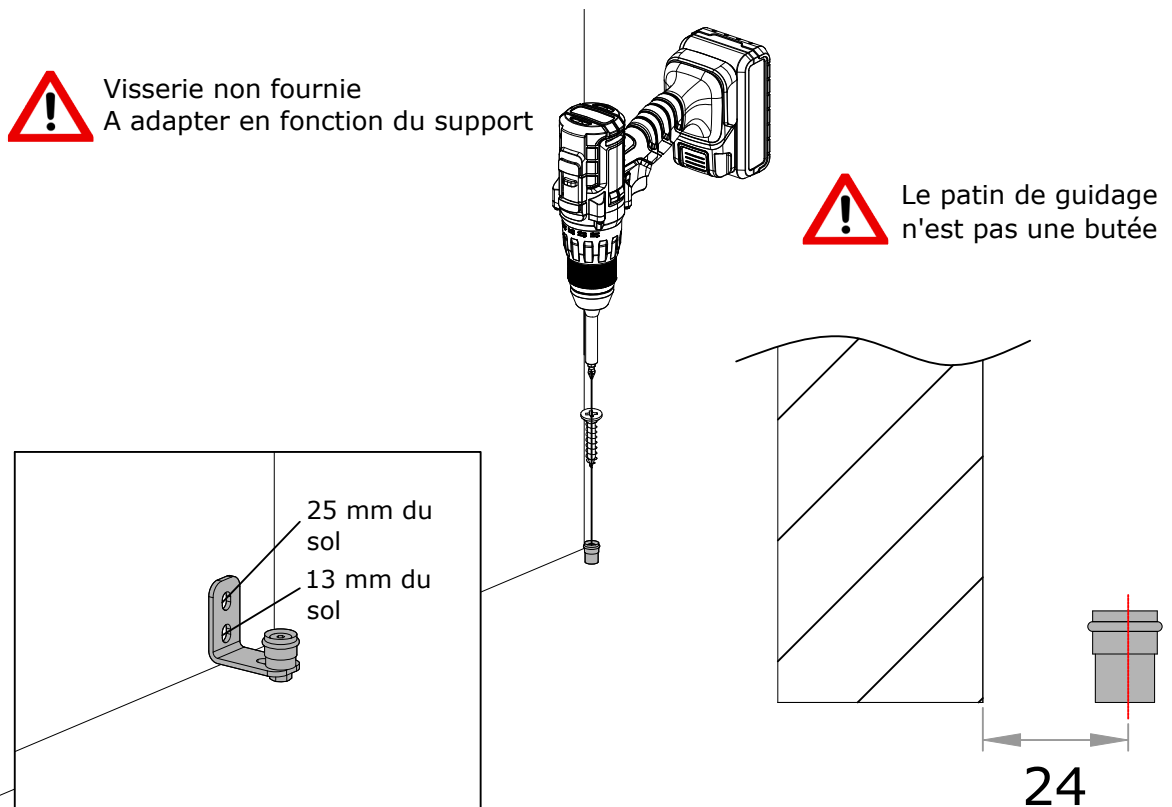

5

AMORCEZ L'AMORTISSEUR

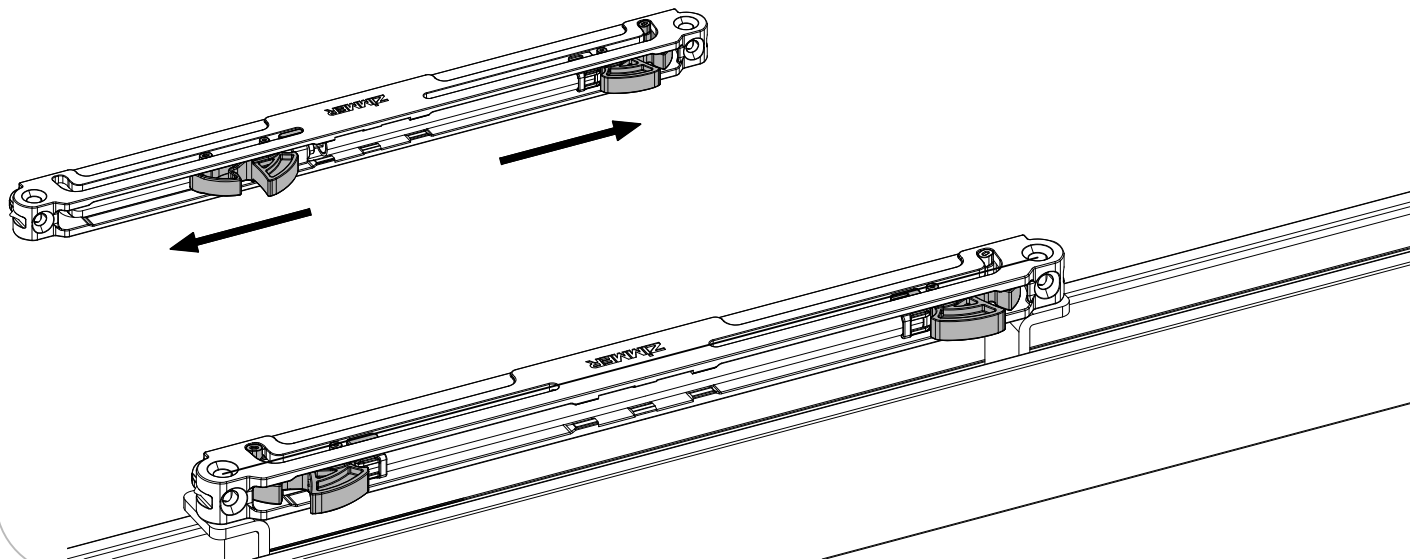

6

METTRE EN PLACE LE VANTAIL

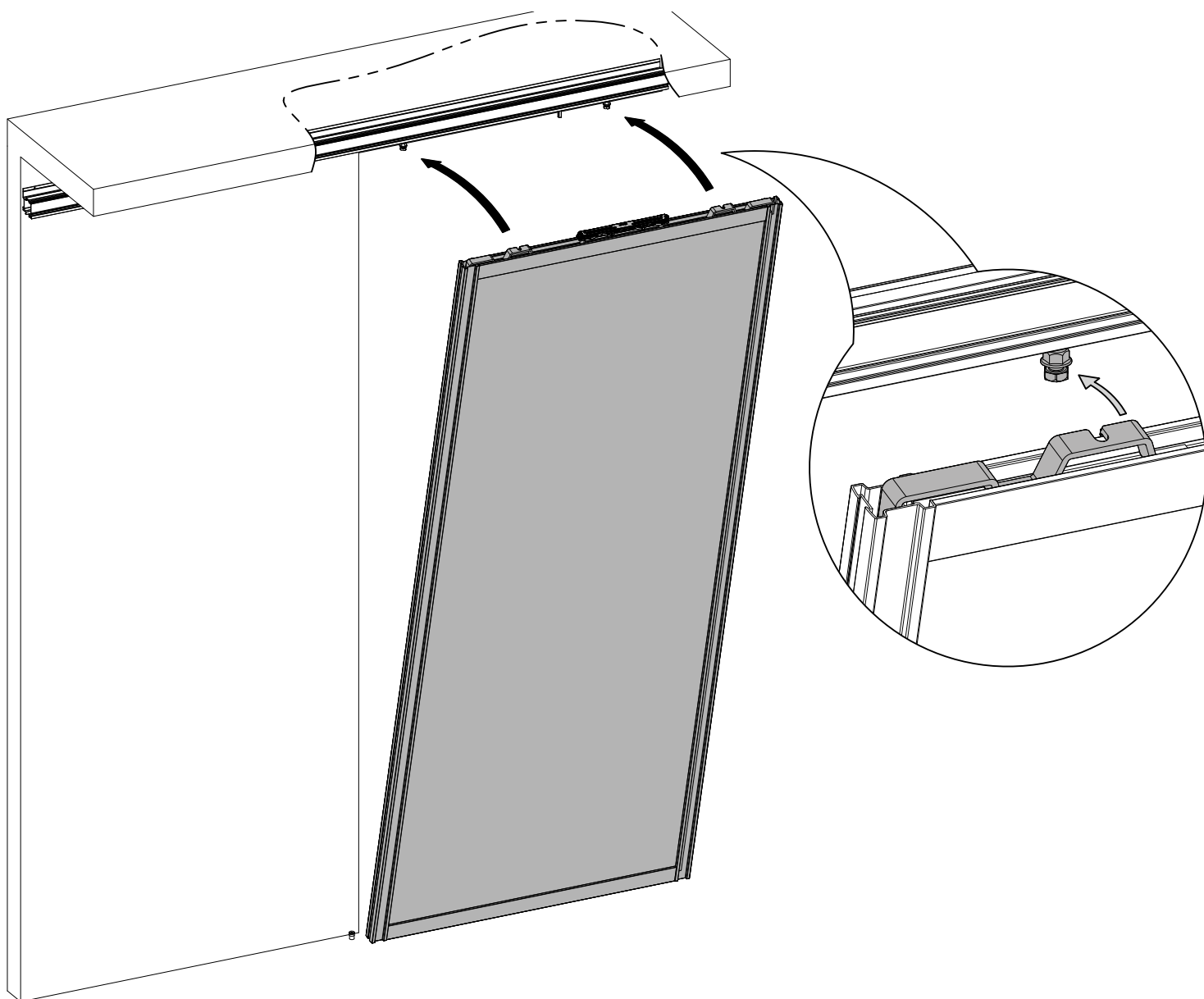

7

## REGLAGE ET FIXATION

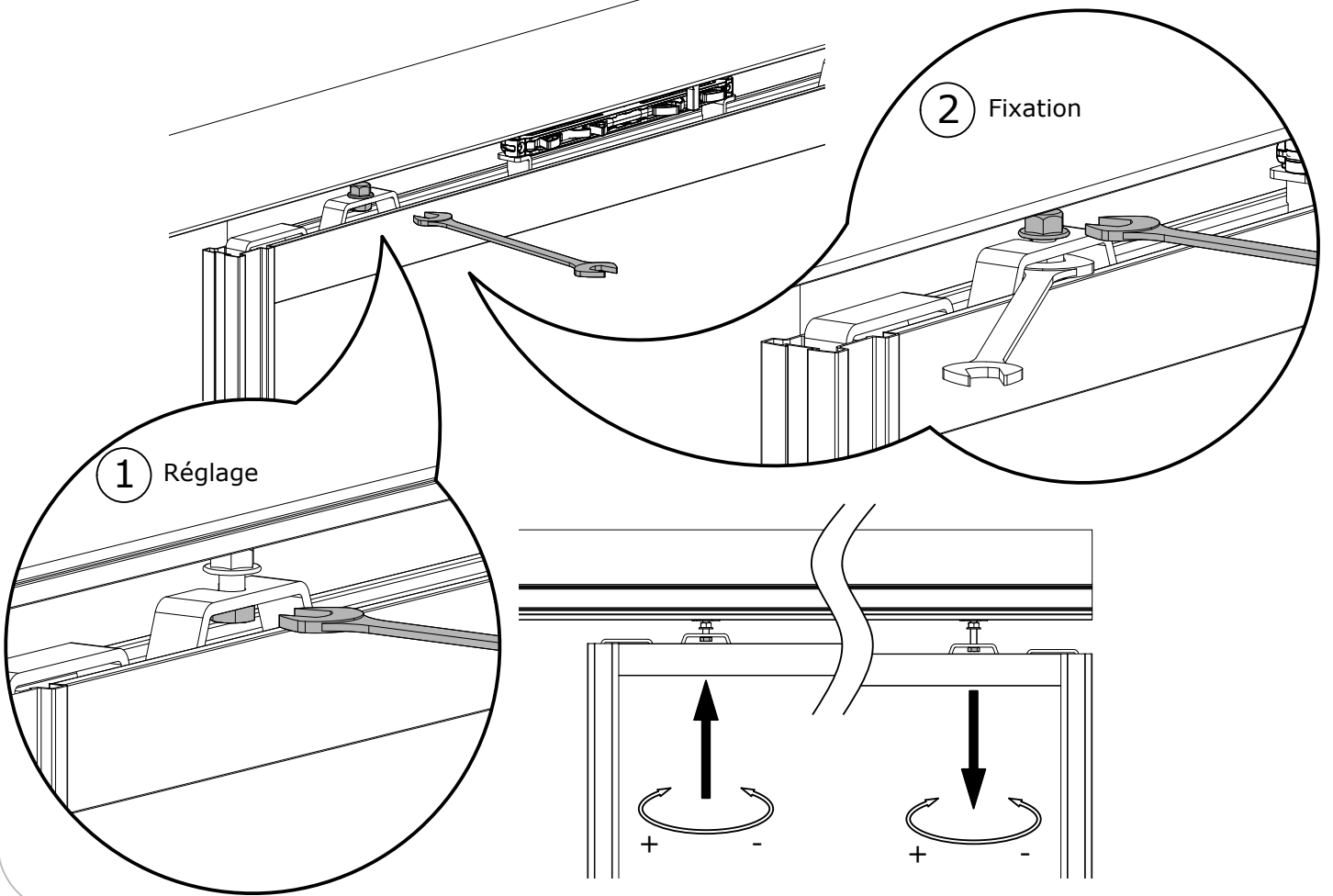

8

## POSITIONNEZ LES BUTÉES ET LES DÉCLENCHEURS

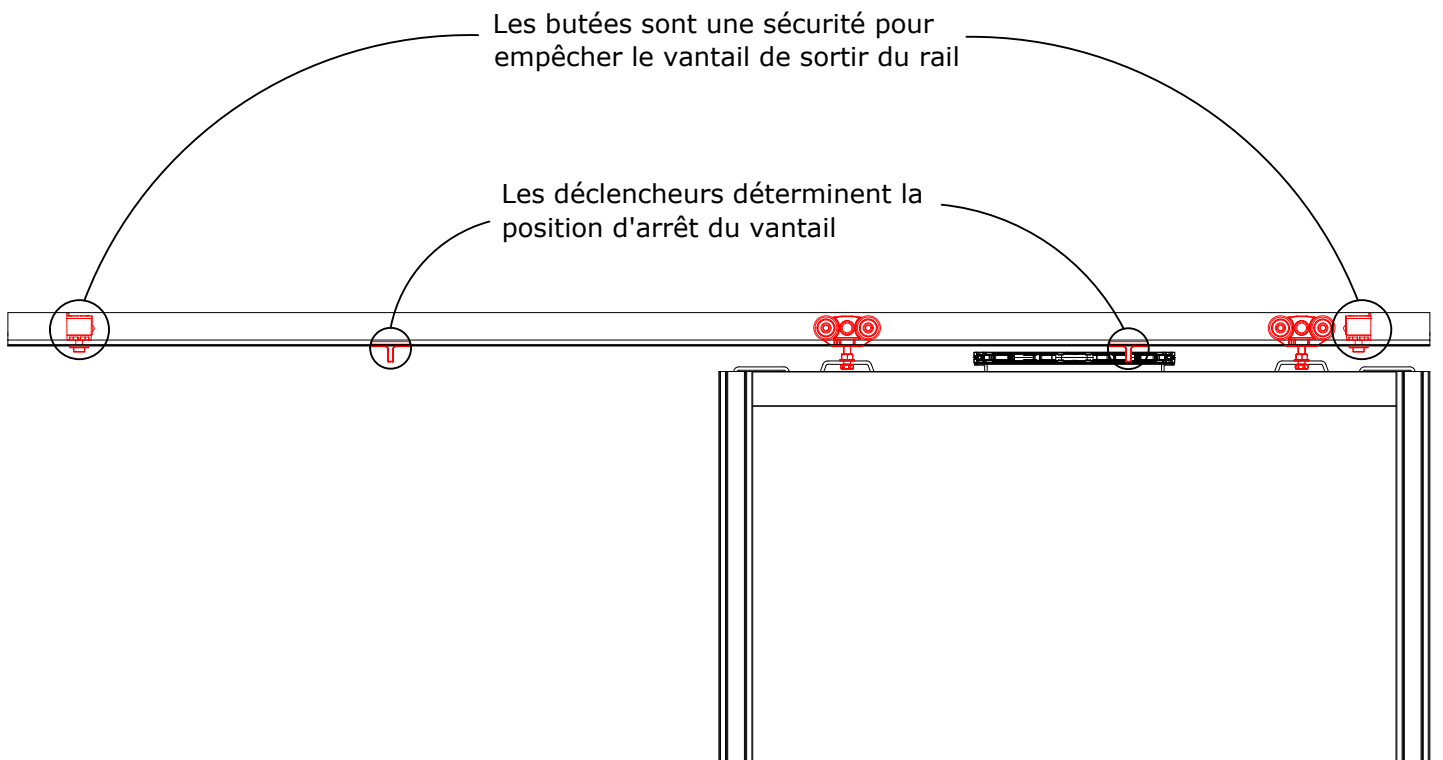

9

## VERROUILLER LES BUTEES ET LES DECLENCHEURS

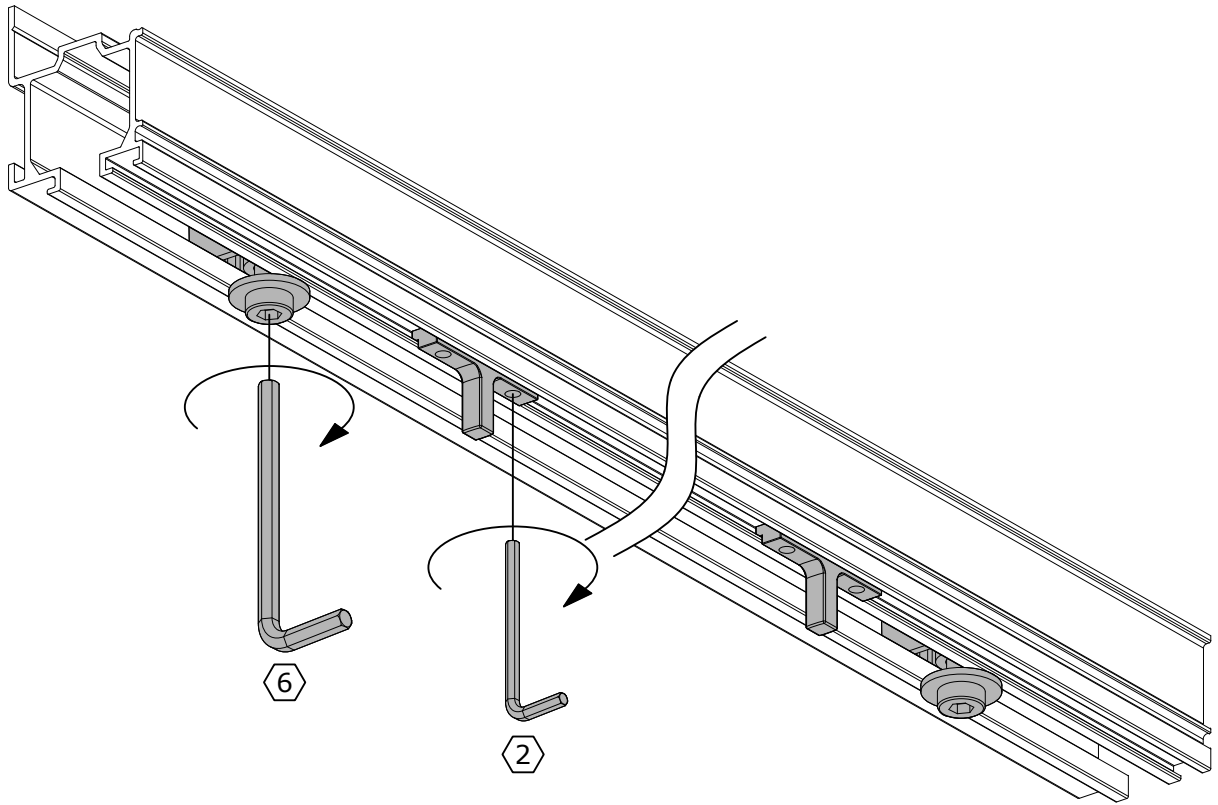

10

## METTRE EN PLACE LE/LES BANDEAUX D'HABILLAGE

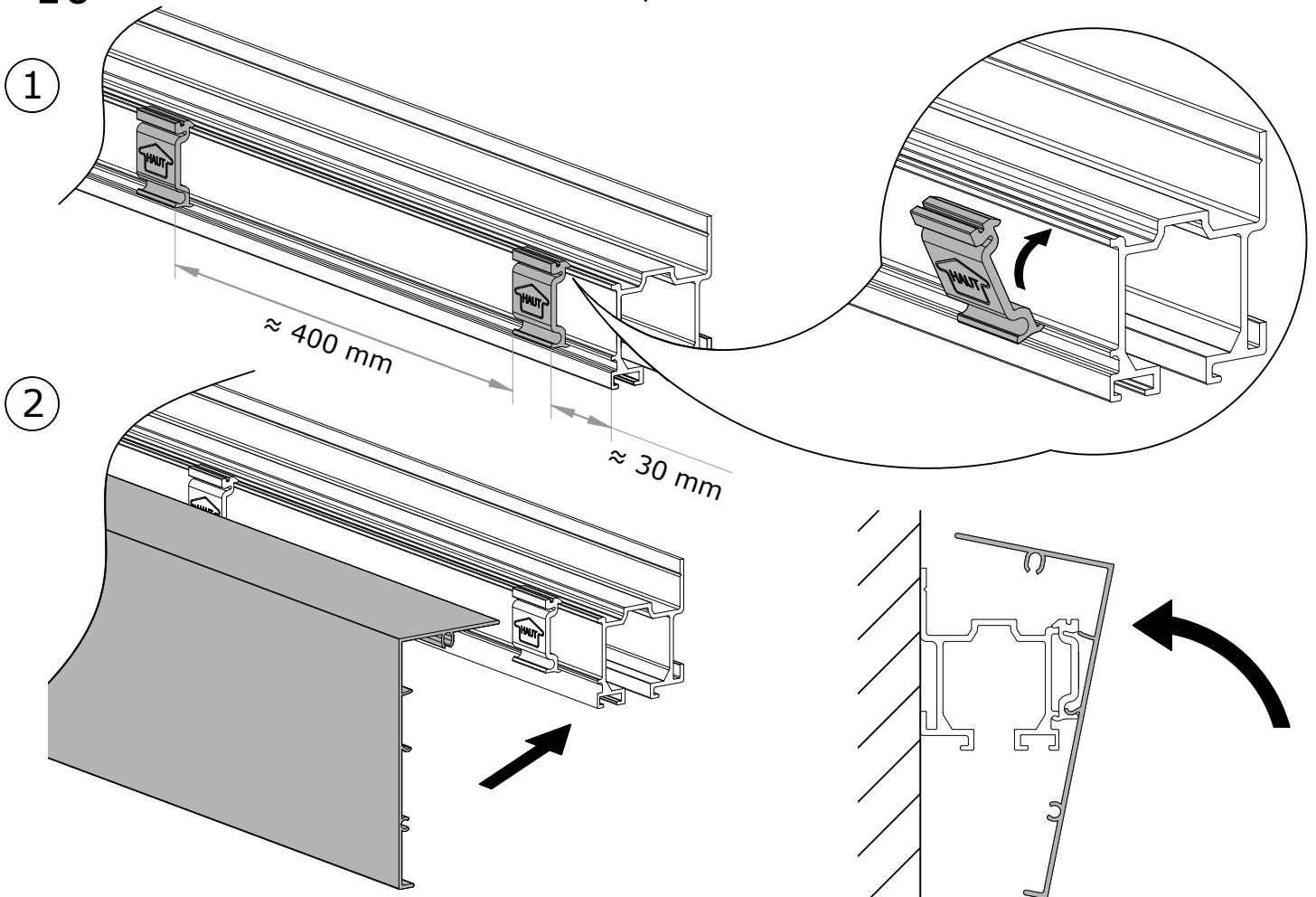

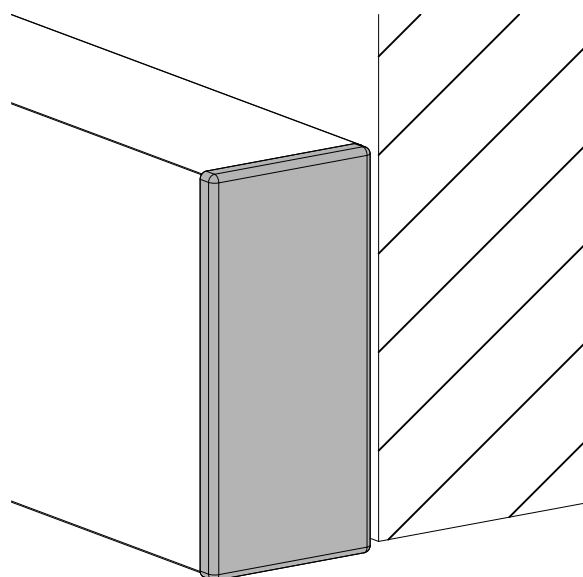
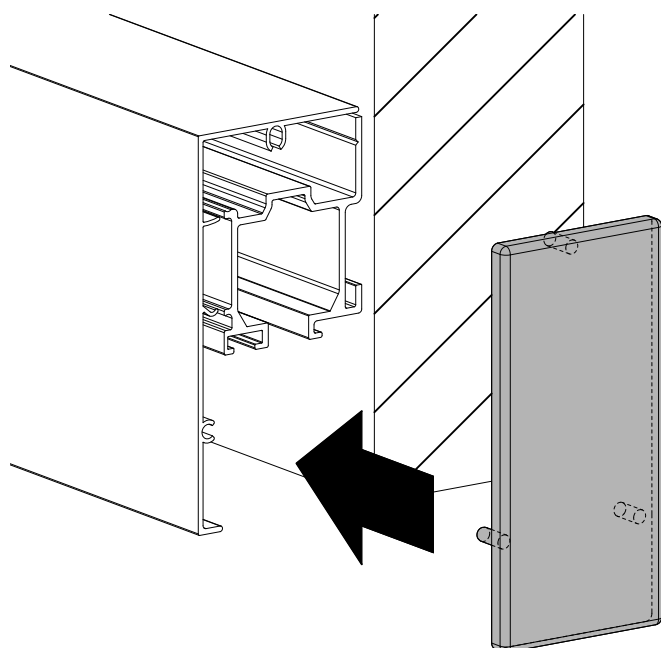
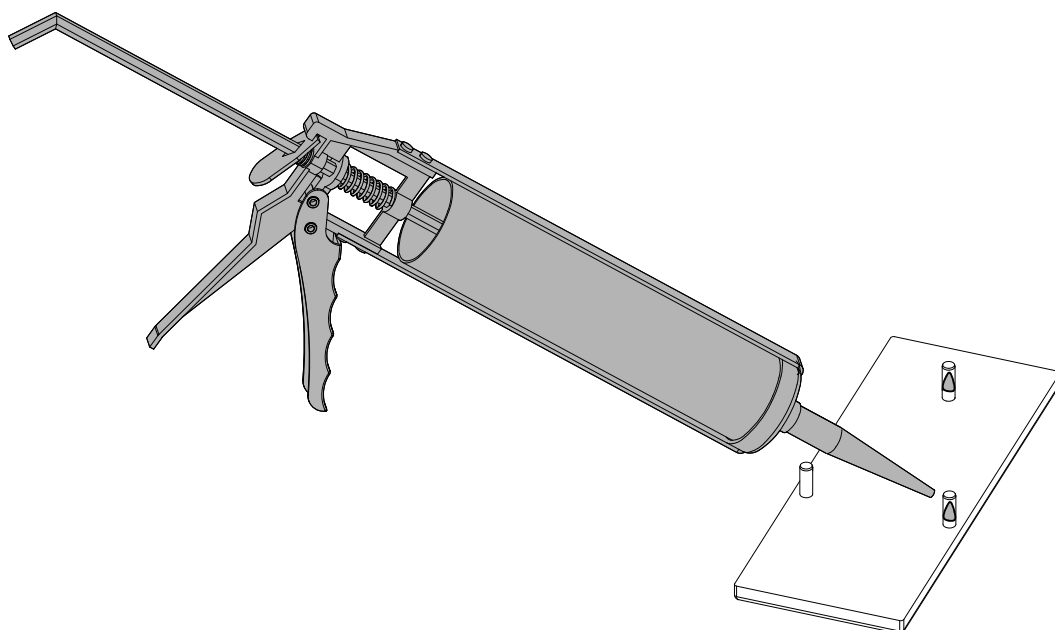

**écomobilier** | N° REGISTRE **FR019580**

Couldoor est enregistré au Registre national des metteurs sur le marché d'éléments d'ameublement sous le numéro FR019580. Ce numéro garantit que Couldoor, en adhérant à Éco-mobilier, se met en conformité avec les obligations réglementaires qui lui incombent en application de l'article L 541-10-1 10° du Code de l'Environnement.



**LE TRI  
+ FACILE**



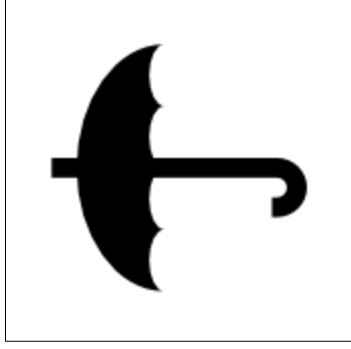
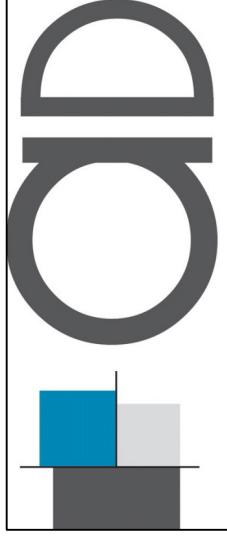

STOCKER DANS UN  
ENDROIT SEC ET  
VENTILE



MANUTENTION  
A DEUX PERSONNES

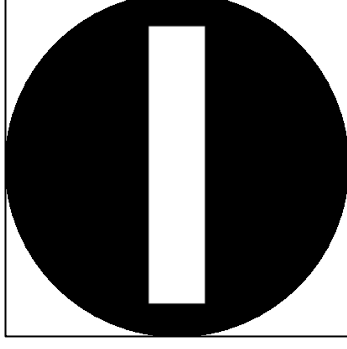

- PAS DE TRANSPORT SUR GALERIE
- PAS DE TRANSPORT EN PORTE A FAUX
- NE PAS OUVRIR AVEC UN CUTTER

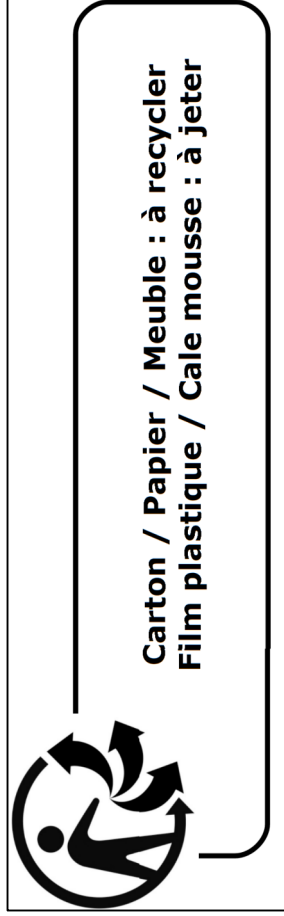
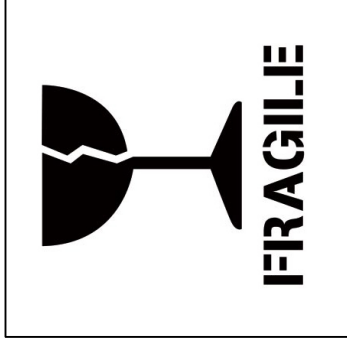

Carton / Papier / Meuble : à recycler  
Film plastique / Cale mousse : à jeter



Voir notice de montage de dos