

# VENUS

Gamme Aluminium

**COULISSANT**

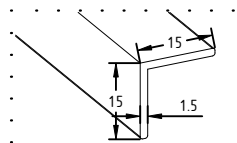

Cornière Aluminium 15x15  
Finition anodisée ou laquée  
NB: Cornière 16.5x16.5 acier enrobé  
si profil vertical enrobé choisi

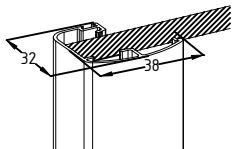

Profil Vertical : -Aluminium anodisé,  
laqué ou enrobé

Options:

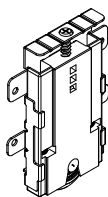
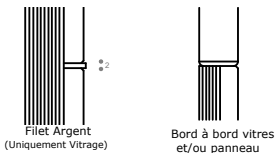
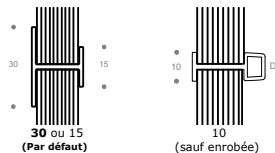

Roulettes: -Roulement à billes avec système antidéraillement  
-Réglage: 12mm

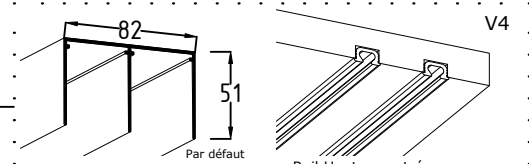

Rail Haut H51:  
-Doublevoile ou Monovoile (larg:42 mm)  
-Longueur maxi : 5150 mm  
-Finition: Aluminium laqué, anodisé ou enrobé

Rail Haut encastré:  
-Doublevoile ou Monovoile  
-Longueur maxi : 5150 mm  
-Finition: Aluminium laqué ou anodisé  
(Configuration Rail haut/bas encastré uniquement)

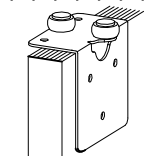

Guide roulettes

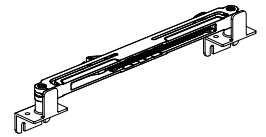

amortisseur double et supports

Panneaux: -Mélaminé 2 faces E1  
-Épaisseur 16 mm  
-Euroclasse d-s2,d0

Miroir ou Vitre laquée:  
-Épaisseur : 4mm sécurisée par un film antibris montée sur un panneau épaisseur 12mm

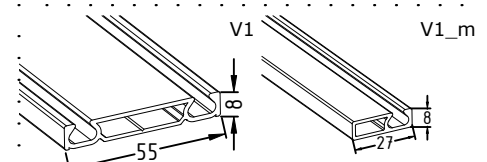

Rail Bas Extra Plat (Doublevoile ou Monovoile) (Par défaut) (larg:27 mm)

Rail Bas Monovoile

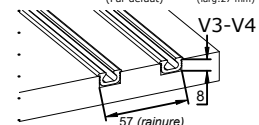

Rail Bas Encastrée (Doublevoile ou Monovoile)

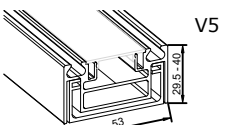

Rail Bas Nivelable

Finition : Anodisé ou laqué

# REPLISSAGE

# DESCRIPTIF TECHNIQUE PORTES SUR MESURE

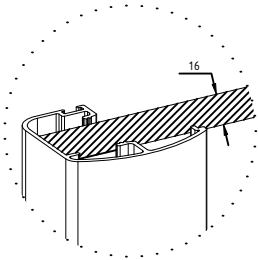

**Panneau** : épaisseur 16mm

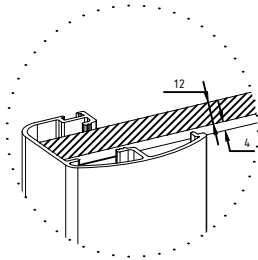

**Vitre/Miroir** : épaisseur 4 mm  
Panneau : épaisseur 12 mm

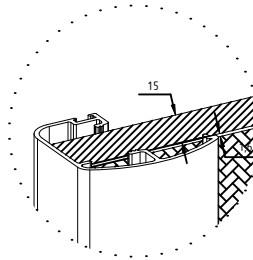

**Leguan** : épaisseur 1.6 mm  
Panneau : épaisseur 15 mm

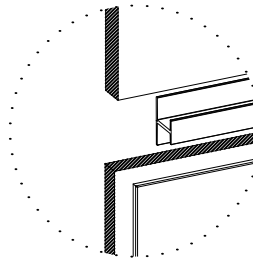

**Sillage**: Multiples combinaisons suivant tableau option sillage (au recto de la fiche)

## DONNÉES TECHNIQUES

### Versions rails haut/bas possible:

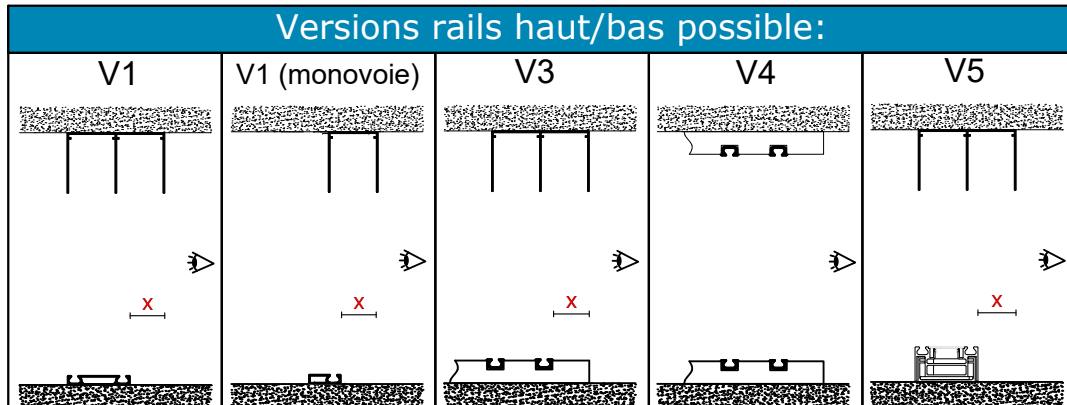

	X=Retrait rail bas/rail haut en mm
V1	32
V3	30
V4	0
V5	32

### Vue en coupe

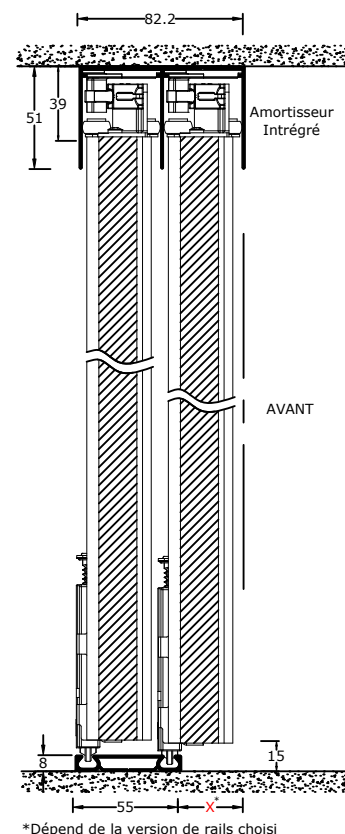

\*Dépend de la version de rails choisi

En mm	Largeur Vantail		Hauteur de Niche Hors-tout				
	Largeur Mini	Largeur Maxi	Hauteur Mini	Hauteur Maxi			
				V1	V3	V4	V5
Panneau - Miroir - Vitre Laquée ou Contrast	350	1200	350	2790	2780	2750	2810
Vitre laquée incisée				2600	2590	2560	2620
Vitre Contrast incisée				2560	2550	2520	2580
Vitre Collection Exclusive				Voir Tarif			
Sillage				2790			
Leguan				950	2600		

### Frein Amortisseur Double Intégré Option: Coulisoft

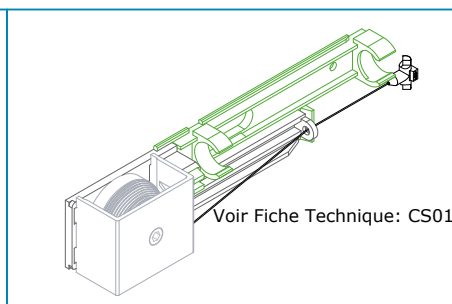
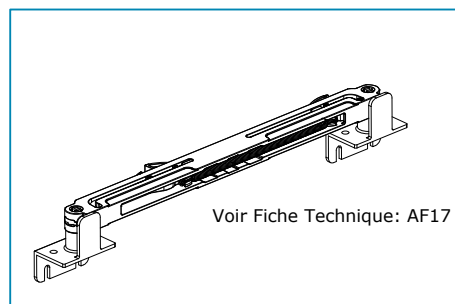

### Option : Centreur amortisseur

